

BETONIRATASÄÄNNÖSTÖ

Painos 2026

Ratagolfin betoniratojen kuvannot ja ratojen pelisäännöt

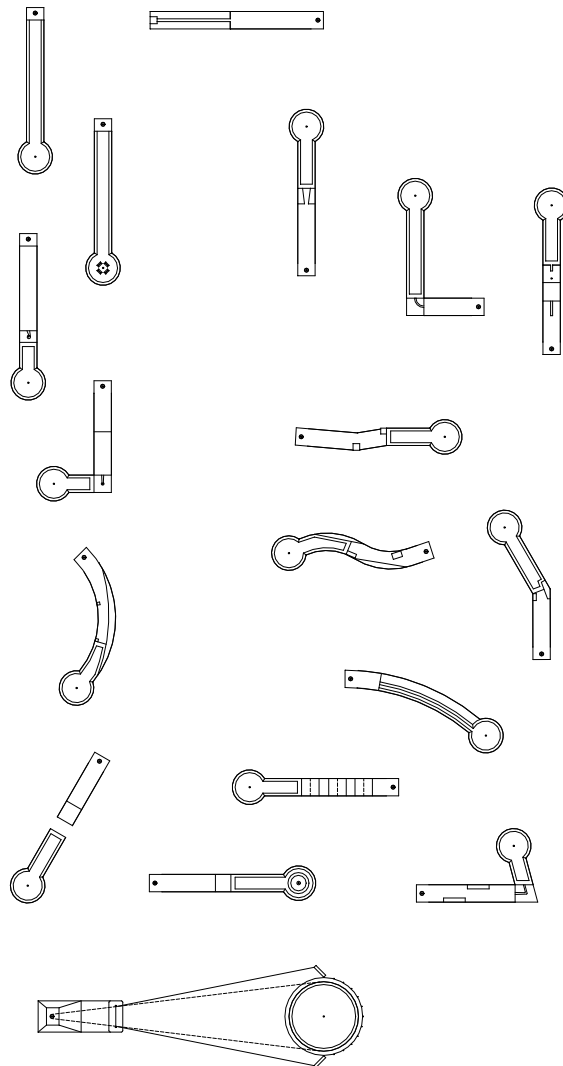

Copyright ©
SUOMEN RATAGOLFLIITTO ry
TEKNINEN KOMITEA
Toimittanut ARI AHRENBORG

SISÄLTÖ

1	YLEISTÄ	3
1.1	YLEISMITOITUS	3
1.2	RATAJÄRJESTYS	3
1.3	PEILIKUVAT	3
1.4	HYVÄKSYTYT KENTÄT	3
1.5	ALOITUSALUEEN MITOITUS	3
1.6	SIIRTOLINJAT	3
1.7	300 MM:N LINJA	3
1.8	RADALLE ASTUMINEN	3
2	RATAMALLIT	4
2.1	RATA 1 (SUORA RATA)	4
2.2	RATA 2 (KIRKKO)	5
2.3	RATA 3 (SIMPUKKA)	6
2.4	RATA 4 (SAUNA)	7
2.5	RATA 5 (VELODROMI)	8
2.6	RATA 6 (HYPPYRI)	9
2.7	RATA 7 (MOUKARIHÄKKI)	10
2.8	RATA 8 (TULIVUORI)	12
2.9	RATA 9 (YLIKULMA)	13
2.10	RATA 10 (KOLMOISKUKKULA)	14
2.11	RATA 11 (AUTOMAATTI)	15
2.12	RATA 12 (PUOLIKULMA)	16
2.13	RATA 13 (S-VELODROMI)	17
2.14	RATA 14 (JÄRKÄLEET)	18
2.15	RATA 15 (TERASSI)	19
2.16	RATA 16 (TUNNELIKULMA)	20
2.17	RATA 17 (AVOPUTKI)	21
2.18	RATA 18 (SISÄÄNLYÖNTI)	22

1 YLEISTÄ

1.1 Yleismitoitus

Betoniratojen päämitoitus: pituus 12 m, leveys 1,25 m, puttialueen halkaisija 2,5 m.

1.2 Ratajärjestys

Ratojen tulisi aina olla järjestyksessä 1-18.

1.3 Peilikuvat

Ratojen 4, 5, 9, 11, 12, 13, 14 ja 16 rakentaminen peilikuvina on sallittua.

1.4 Hyväksytyt kentät

Vain kentät, joilla on betoniratastandardin mukaisesti mitoitettut radat ja esteet, joista korkeintaan kolme voi olla mallistosta poikkeavia ratoja, voidaan hyväksyä betonikentäksi.

Sallittu mittatoleranssi on +/- 2 %. Näissä säännöissä teksti on määräävä ja kuvat neuvoa-antavia, jos niiden välillä on ristiriitaa. Jos johonkin kohtaan ei tekstissä ole viittausta, on kuva määräävä.

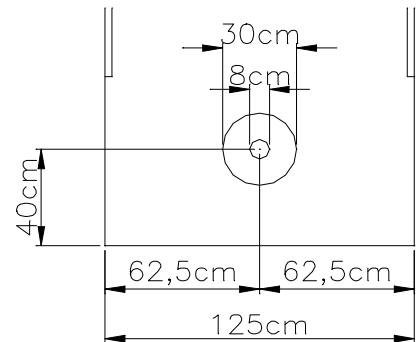

1.5 Aloitusalueen mitoitus

Aloituslyöntialue koostuu ympyrästä, jonka halkaisija on 300 mm ja täplästä, jonka halkaisija on 80 mm. Näiden keskipiste on radan keskilinjalla 400 mm:n etäisyydellä radan alkureunasta.

1.6 Siirtolinjat

Jokaiselle puttialueelle merkitään siirtolinja 200 mm:n etäisyydelle laidasta. Siirtolinja jatkuu radan alkua kohti viimeisen esteen jälkeen olevaan 300 mm:n linjaan saakka. Radoilla 1 ja 2 siirtolinja jatkuu rajalinjaan saakka. Puttialueen etukulmiin merkitään apulinja 45 asteen kulmaan. Siirtolinjojen etäisyysmitat sisältävät linjaviivan paksuuden.

1.7 300 mm:n linja

Muilla radoilla paitsi 1, 2, 7 ja 18 merkitään 300 mm:n linja eli siirtolinja esteestä 300 mm:n etäisyydelle viimeisen esteen takimmaisimmasta ulokkeesta.

1.8 Radalle astuminen

Pelipinnalle saa astua, mutta vain lyöntiä varten.

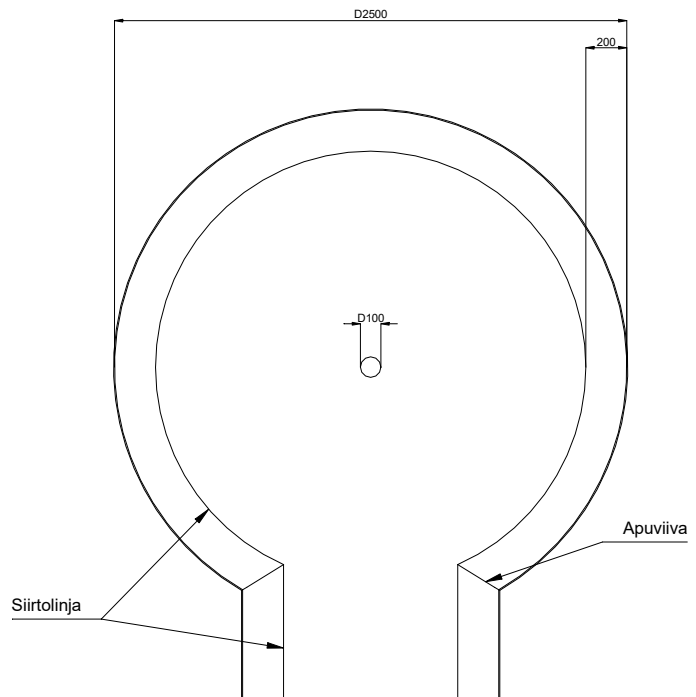

2 RATAMALLIT

2.1 Rata 1 (suora rata)

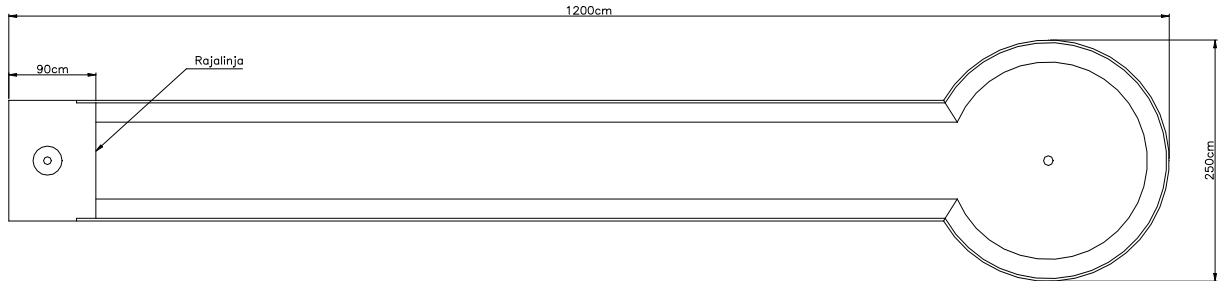

Tasainen rata. Rajalinja merkitään 500 mm päähän aloitusalueen keskipisteestä.

2.2 Rata 2 (kirkko)

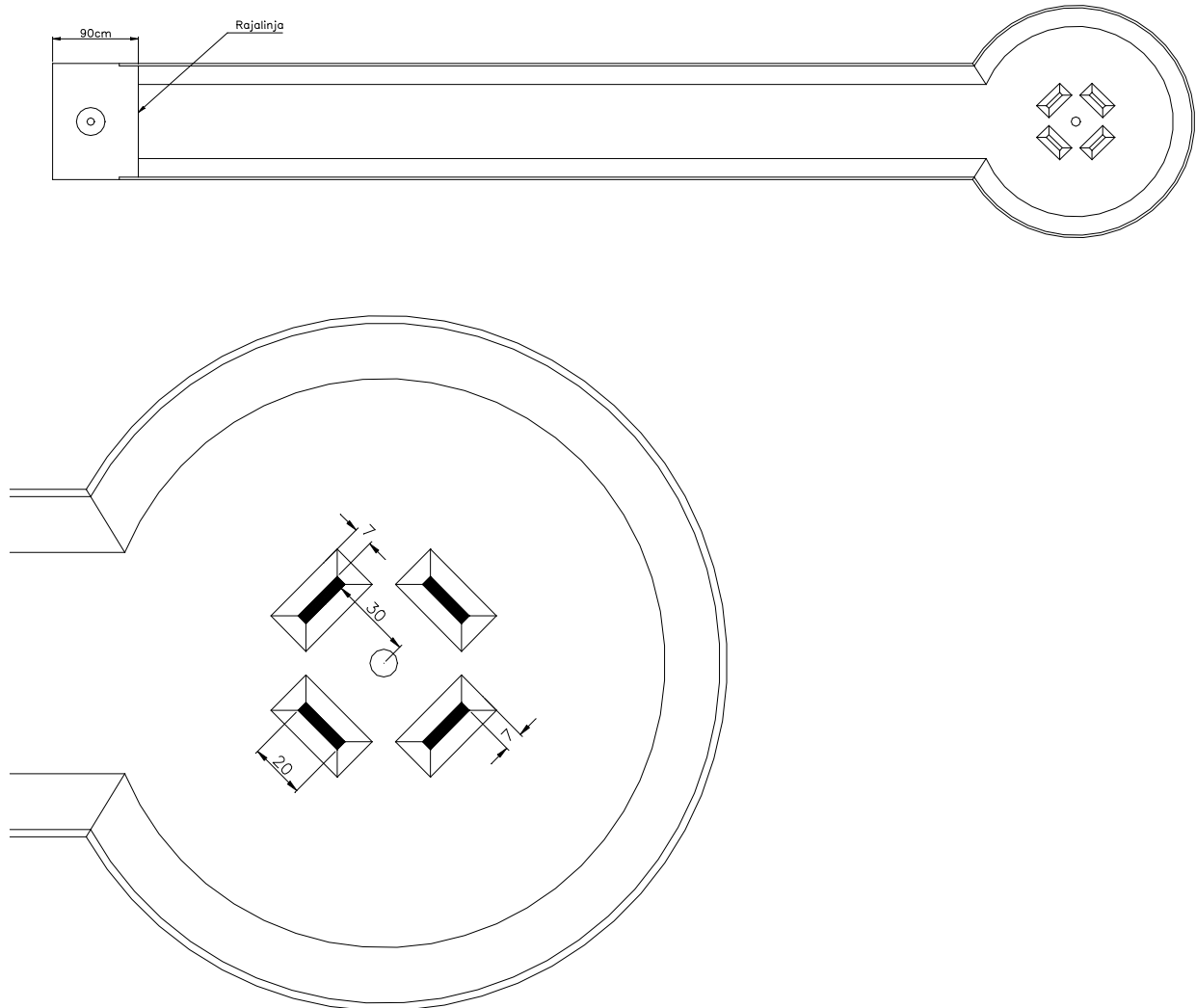

Tasainen rata. Rajalinja merkitään 500 mm päähän alitusalueen keskipisteestä.

Puttialueella olevien palikkaesteiden ympärille merkitään siirtolinjat 70 mm:n etäisyydelle esteestä sekä esteen kulmista diagonaalisesti siirtolinjojen kulmiin apuviivat.

Jos pallo pysähtyy alle 70 mm:n päähän esteestä, palloa saadaan siirtää suorakulmaisesti esteestä siirtolinjalle saakka. Jos pallo koskettaa diagonaalilinjaa, saadaan pallo siirtää siirtoalueen kulmaan.

Jos pallo pomppaa laattojen yli, peliä jatketaan pallon pysähtymispaikalta siirtosääntöjen mukaisesti. Jos pallo pomppaa laitojen yli, normaali siirtosääntö on voimassa.

Jos tuomarineuvosto on asettanut radalle ratatuomarin, ei pelaaja (tai valmentaja) saa koskea palloon sen ylitettyä rajalinjan. Pallon siirrot ja puhdistamisen (pelaajan neuvojen mukaan) saa suorittaa vain ratatuomari.

2.3 Rata 3 (simpukka)

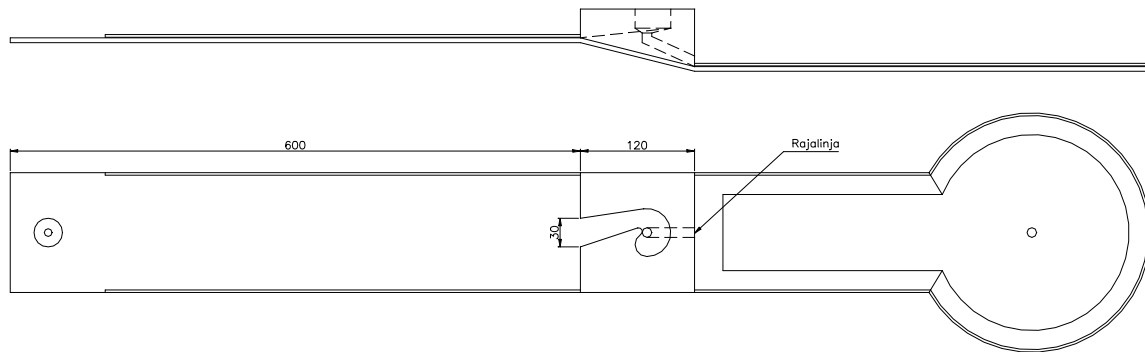

Kahdessa eri tasossa oleva rata. Rajalinja merkitään esteen takareunan ulostuloaukkoon. Siirtolinja merkitään 300 mm:n päähän rajalinjasta.

2.4 Rata 4 (sauna)

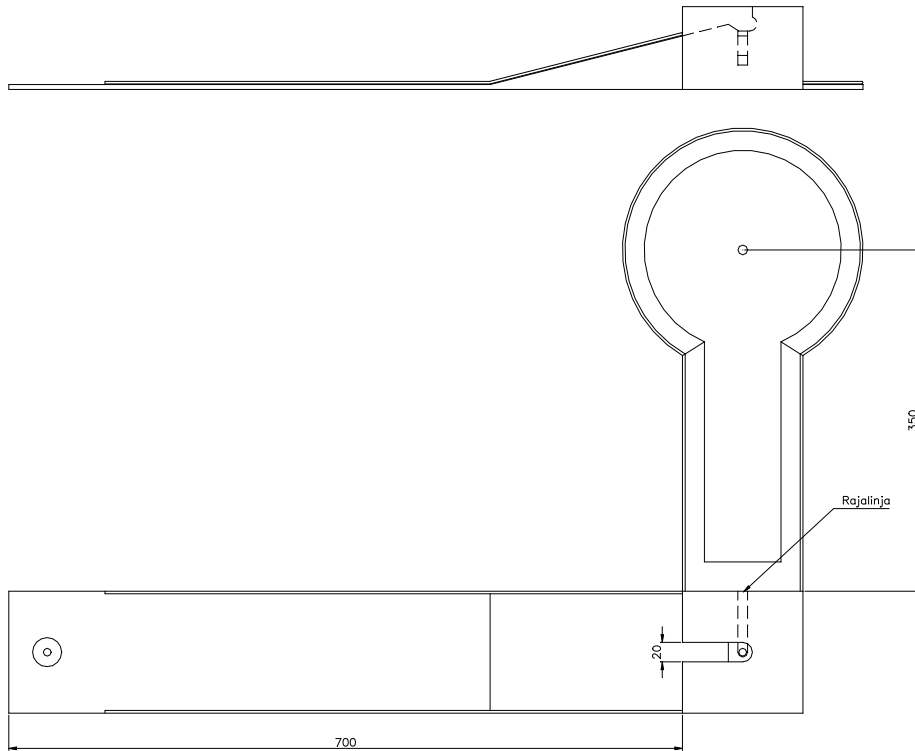

Rata, jossa on alkuosassa ylämäki. Rajalinja merkitään esteen takareunan ulostuloaukkoon. Siirtolinja merkitään 300 mm:n päähän rajalinjasta.

2.5 Rata 5 (velodromi)

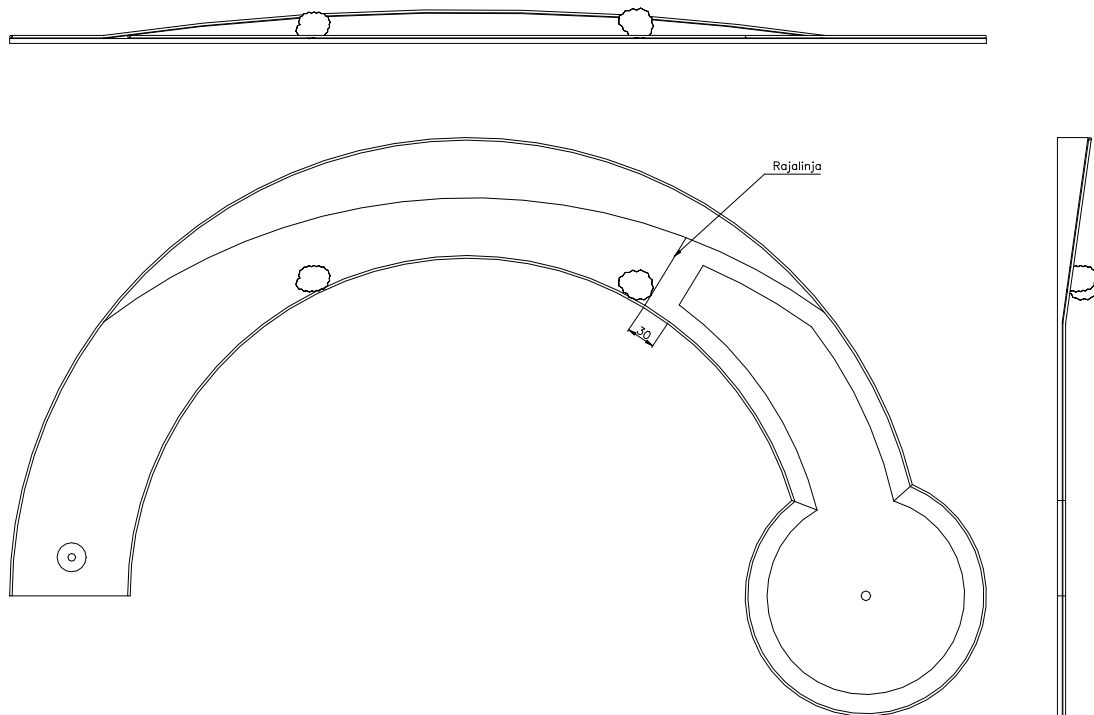

Rata, jossa ulkoreuna on kallistettu. Rajalinja merkitään viimeisen esteen takareunaan kohtisuoraan radan laitoihin nähden. Siirtolinja merkitään 300 mm:n päähän rajalinjasta. Siirtolinja kallistuksen notkosta merkitään 200 mm:n etäisyydelle notkosta samansuuntaisena. Pallon jäädessä alle 200 mm:n etäisyydelle kallistuksen reunasta, voidaan pallo siirtää kohtisuorasti siirtolinjalle. Jos radan esteinä on irtonaisia kiviä (ts. esteet eivät ole kiinnitetty rataan), tulee niiden paikat merkitä.

2.6 Rata 6 (hyppyri)

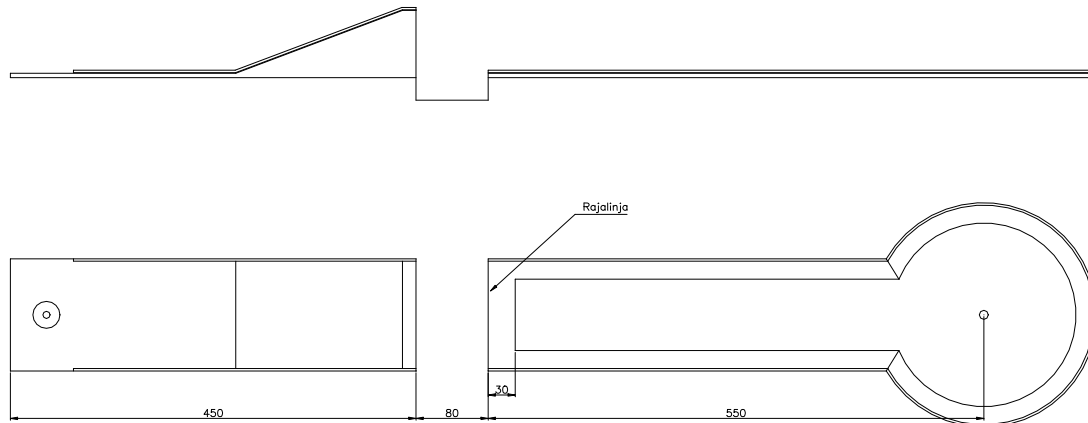

Rajalinja on jatko-osan etureunassa. Siirtolinja merkitään 300 mm:n päähän rajalinjasta. Estettä ei ole läpäisty oikein, jos pallo lentää suoraan laitojen yli vesihaudan jälkeen tai koskettaa vesihautaa (oli vettä tai ei). Tällöin lyönti lasketaan ja peliä jatketaan alusta. Vesihaudassa on syytä käyttää muuta kuin vettä pallon pysäyttävänä materiaalina.

2.7 Rata 7 (moukarihäkki)

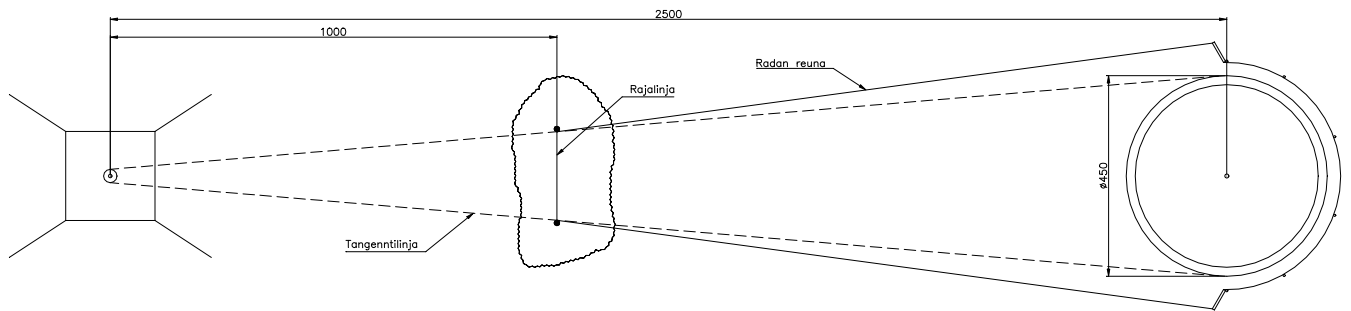
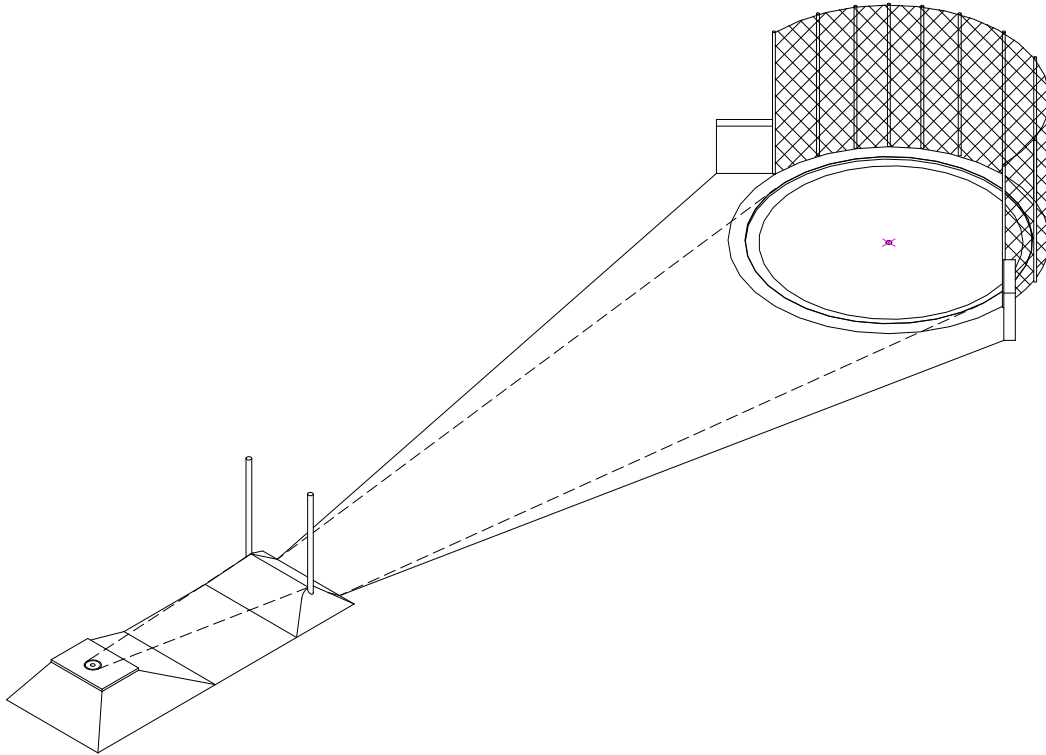

Rata-alue määritellään seuraavasti:

- Sektoritolpat kukkulalla (kukkula ei ole pakollinen) asetetaan sivuamaan tangenttilinjaa aloitusympyrän ja puttialueen välillä.
- Radan reuna kulkee sektoritolpan ja uloimman suojarakennelman välillä.
- Suojarakennelma puttialueen takana.
- Suojarakennelmia ovat (voivat olla) verkot, aidat muurit jne. Suojarakennelmat aloitusalueella eivät ole pakollisia. Suojarakennelmat ovat pakollisia puttialueen takana ja niiden pitää olla vähintään 500 mm korkeita ja 500 mm leveämpiä kuin puttialue.

Rajalinja merkitään kukkulan laelle (korkeus n. 50 mm / kukkula ei ole pakollinen) sektoritolppien välille.

Aloitusalueen edessä olevan suojaverkon aukon leveys määritellään em. kuvattujen tangenttilinjojen mukaan. Suojaverkon aukkoa ei saa rajoittaa ylä- tai alareunastaan. Sektoritolppien tulisi olla 100-120 mm leveitä ja 2000 mm korkeita. Tolpat sijoitetaan siten, että ne sivuavat aloitusalueen ja puttialueen välistä tangenttilinjaa.

Tällä ratamallilla voidaan käyttää myös rataa varten rakennettuja erikoismailoja. Näiden mailojen tulee vastata mailoja koskevia sääntöjä.

Palloa voidaan lyödä korotetusta asemasta aloitusalueella ja mistä tahansa radan muusta kohdasta paitsi puttialueelta.

Lyönnin suorittamisen säännön mukaisesti lyönti on suoritettu, kun lyöntivalmiudessa oleva pelaaja koskettaa palloa aiheuttaen sen siirtymisen paikaltaan (katso tarkemmin asianomaisen sääntökohdasta). Erityisesti tällä radalla lasketaan lyönniksi myös, jos pelaaja lyö pallon sijasta tiitä aiheuttaen siten pallon siirtymisen.

Rajalinjan ylittämisen jälkeen ja pysyessään pelialueella, palloa pelataan aina paikasta, johon se pysähtyi.

Jos pallo poistuu pelialueelta (vaikkakin palatakseen takaisin) ylitettyään rajalinjan oikein, pallo siirretään kohtaan, jossa se poistui rata-alueelta ja peliä jatketaan sieltä ilman lisäsiirto-oikeutta. Suojarakenteista pallon saa siirtää 30 mm:n päähän. Puttialueella pätee normaali 200 mm:n siirtosääntö.

Radan luonteen takia tuomarineuvosto voi määrätä poikettavan normaalista peliryhmän lyöntijärjestyksestä. Tämä normaalista poikkeava menetelmä tulee julkistaa kilpailun ilmoitustaululla. Rataa pelattaessa tulee pelijärjestyksestä tarkkailla ratatuomari.

Tuomarineuvosto voi myös päättää siitä, että vain ratatuomari poimii pallon radalta ja merkitsee sen paikan. Pallo pysyy ratatuomarin hallussa, kunnes on pelaaja vuoro jatkaa peliään. Myös tämä menettelytapa tulee julkistaa ilmoitustaululla.

2.8 Rata 8 (tulivuori)

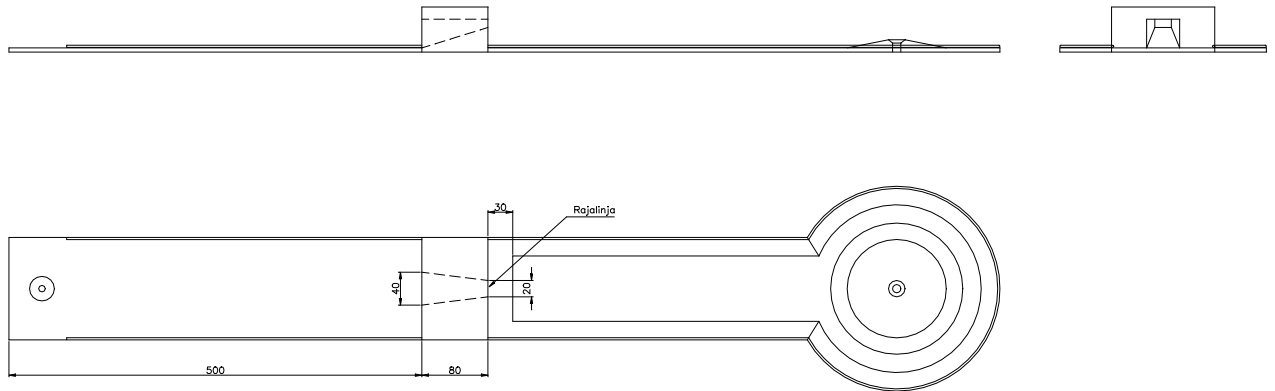

Tunnelissa hyppyri. Rajalinja on tunnelin ulostuloaukossa. Siirtolinja merkitään 300 mm:n päähän rajalinjasta. Tulivuoren notkosta samansuuntaisena merkitään siirtolinja 200 mm:n etäisyydelle. Jos pallo pysähtyy alle 200 mm:n etäisyydelle tulivuoren juurelta, voidaan pallo siirtää kohtisuorasti siirtolinjalle.

2.9 Rata 9 (ylikulma)

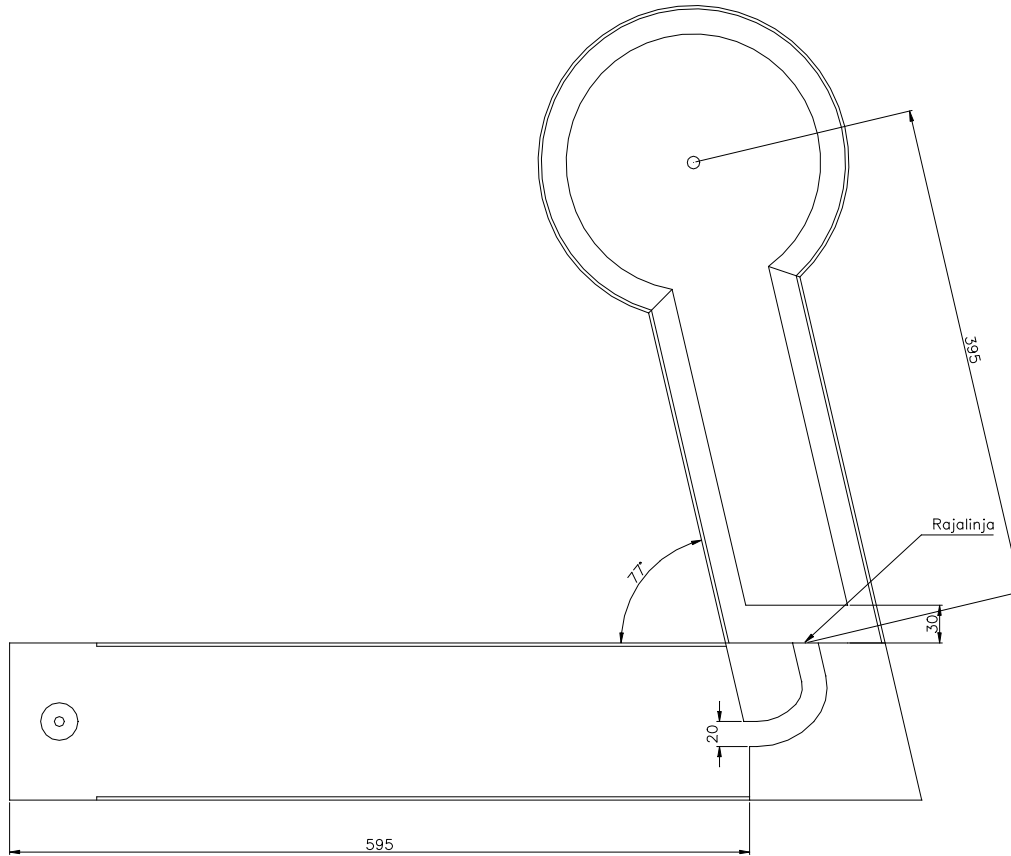

Tasainen rata. Rajalinja merkitään esteen ulostuloaukkoon. Siirtolinja merkitään 300 mm:n päähän rajalinjasta.

2.10 Rata 10 (kolmoiskukkula)

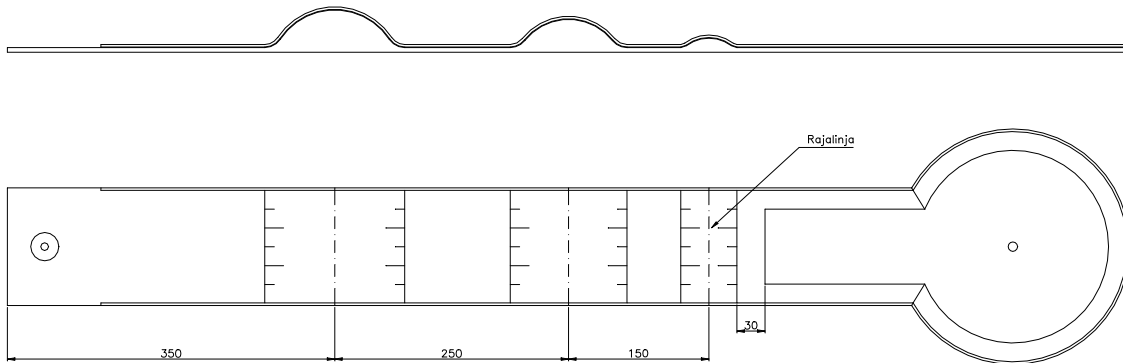

Rajalinja merkitään heti viimeisen kukkulan lakipisteen jälkeen. Siirtolinja merkitään 300 mm:n päähän viimeisen kukkulan takanotkosta. Pallon tulee koskettaa rataa kukkuloiden välillä.

2.11 Rata 11 (automaatti)

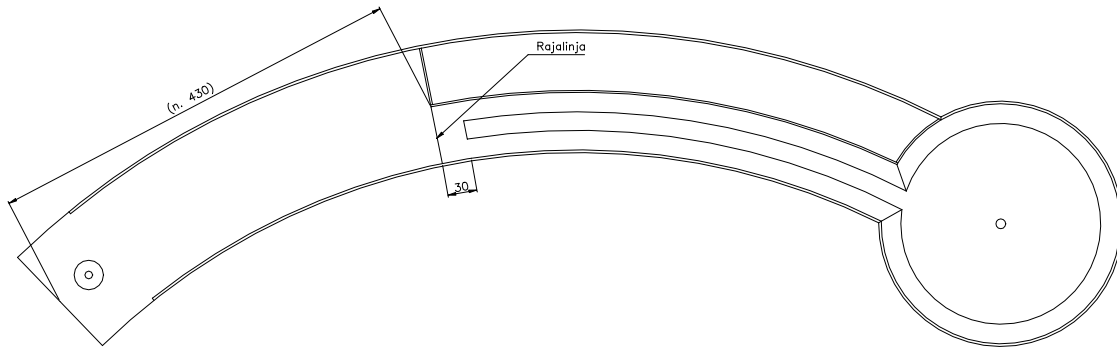

Tasainen rata. Rajalinja merkitään muurin alkuun kohtisuorasti radan reunaan nähden.
Siirtolinja merkitään 300 mm:n päähän rajalinjasta.
Muurin alku- ja loppupää tulee olla suljettu.

2.12 Rata 12 (puolikulma)

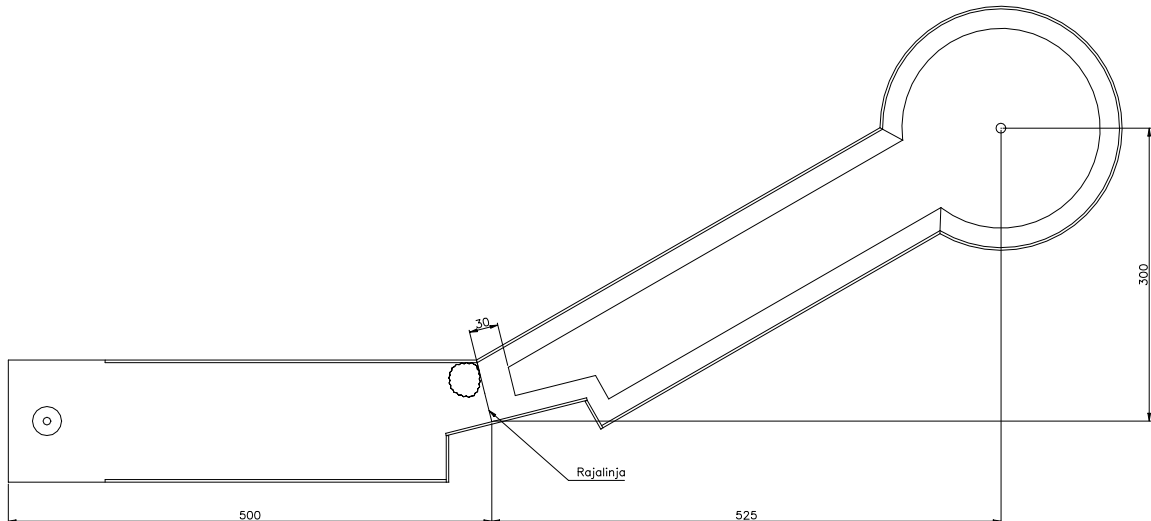

Tasainen rata. Rajalinja merkitään radan sisäreunassa olevan esteen (kiven) taaimmisen reunan tasolle kohtisuorasti ulkoreunan esteeseen. Siirtolinja merkitään 300 mm:n päähän rajalinjasta.

Jos radan esteinä on irtonaisia kiviä (ts. esteet eivät ole kiinnitetty rataan), tulee niiden paikka merkitä.

2.13 Rata 13 (S-velodromi)

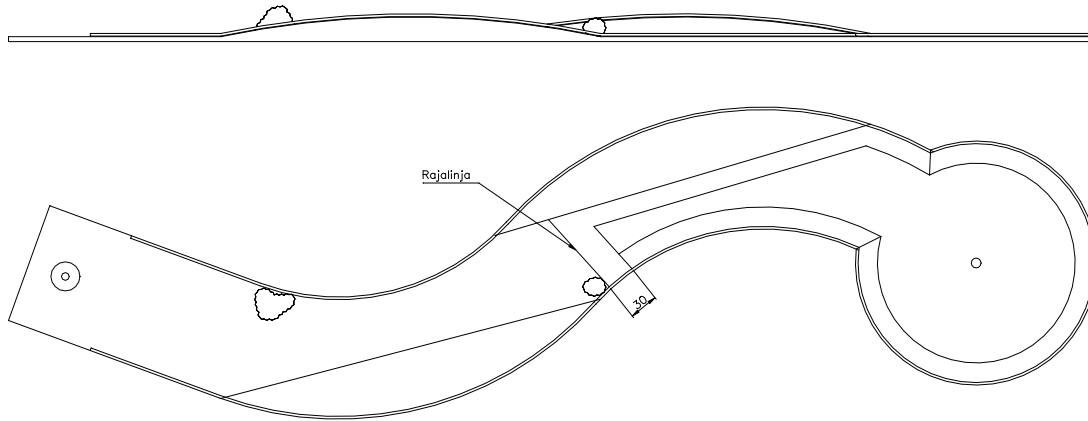

Rajalinja merkitään jälkimmäisen kiven taaimmaiseen reunaan kohtisuorasti radan laitoihin nähden. Siirtolinja merkitään 300 mm:n päähän rajalinjasta. Jälkimmäisen kallistuksen notkosta 200 mm:n etäisyydelle merkitään siirtolinja.

Jos radan esteinä on irtonaisia kiviä (ts. esteet eivät ole kiinnitetty rataan), tulee niiden paikka merkitä.

2.14 Rata 14 (jätkäleet)

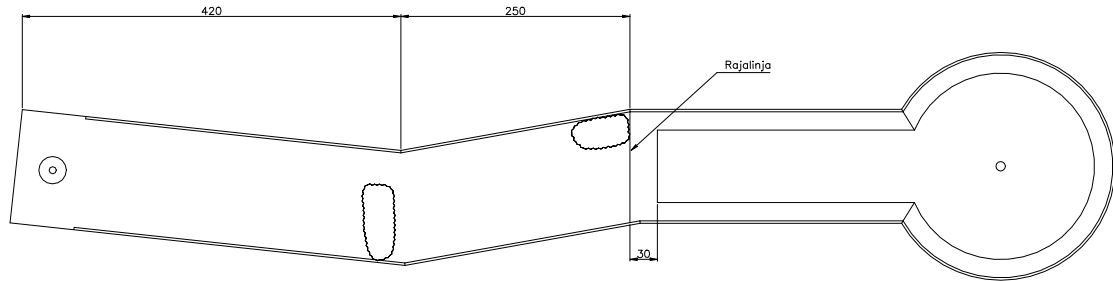

Tasainen rata. Rajalinja merkitään jälkimmäisen kiven taaimmisen reunan kanssa samalle tasolle kohtisuorasti laitoihin nähden. Reuna on viimeisen mutkan lähellä.

Siirtolinja merkitään 300 mm:n päähän rajalinjasta.

Jos radan esteinä on irtonaisia kiviä (ts. esteet eivät ole kiinnitetty rataan), tulee niiden paikka merkitä.

2.15 Rata 15 (terassi)

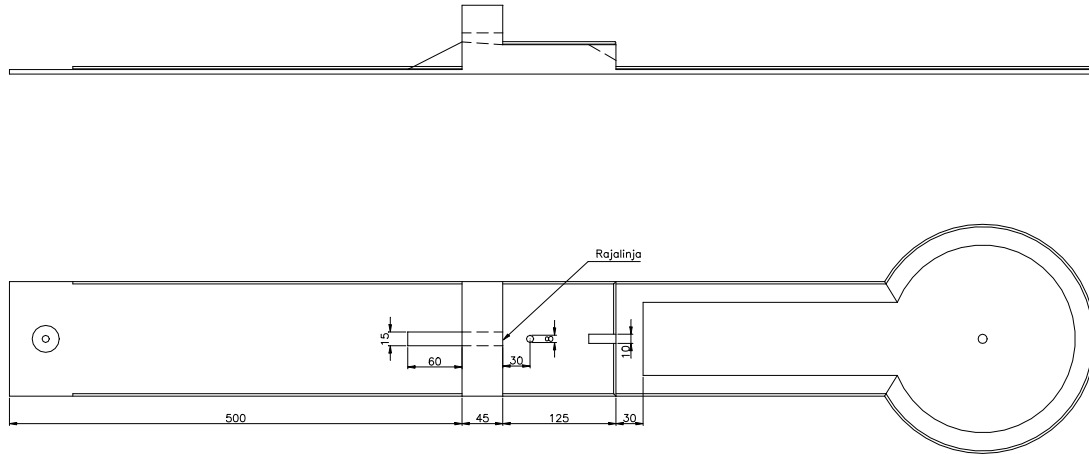

Rajalinja merkitään tunnelin ulostulosaukkoon. Terassitasolle merkitään apupiste 300 mm:n etäisyydelle tunnelirakennelman uloimmasta ulokkeesta ja on halkaisijaltaan 80 mm. Siirtolinja jatko-osalle merkitään 300 mm:n päähän terassin takareunasta. Pallon tulee kulkea rampia pitkin tunneliin ja poistua tasanteen rampista. Jos pallo jää tasanteelle, voidaan pelaamista jatkaa pallon pysähtymispaikasta tai siirtää pallo apupisteelle ilman lisäyöntiä. Jos pallo poistuu tasanteelta jotakin muuta kautta kuin rampista, peliä jatketaan apupisteestä.

2.16 Rata 16 (tunnelikulma)

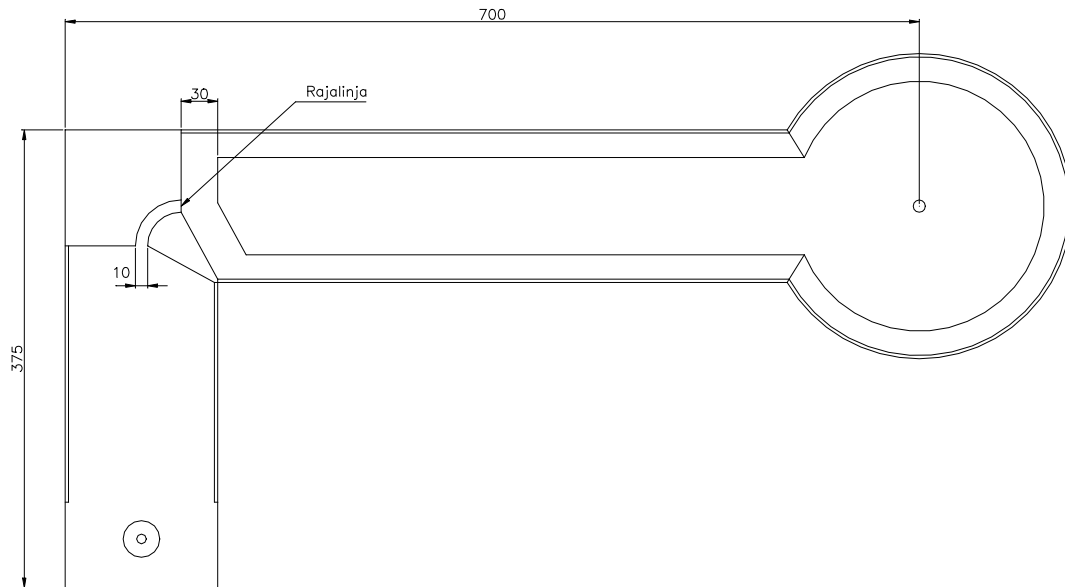

Tasainen rata. Rajalinja merkitään tunnelin ulostuloaukkoon. Siirtolinja merkitään 300 mm:n päähän rajalinjasta.

2.17 Rata 17 (avoputki)

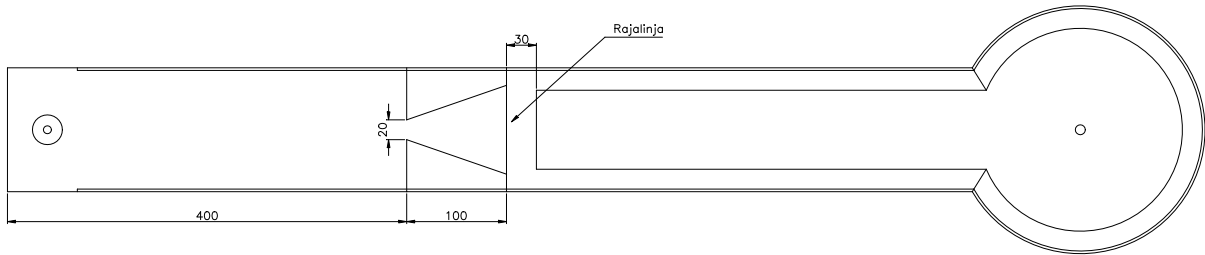

Tasainen rata. Rajalinja merkitään esteiden takareunan tasolle. Siirtolinja merkitään 300 mm:n päähän rajalinjasta.

2.18 Rata 18 (sisäänlyönti)

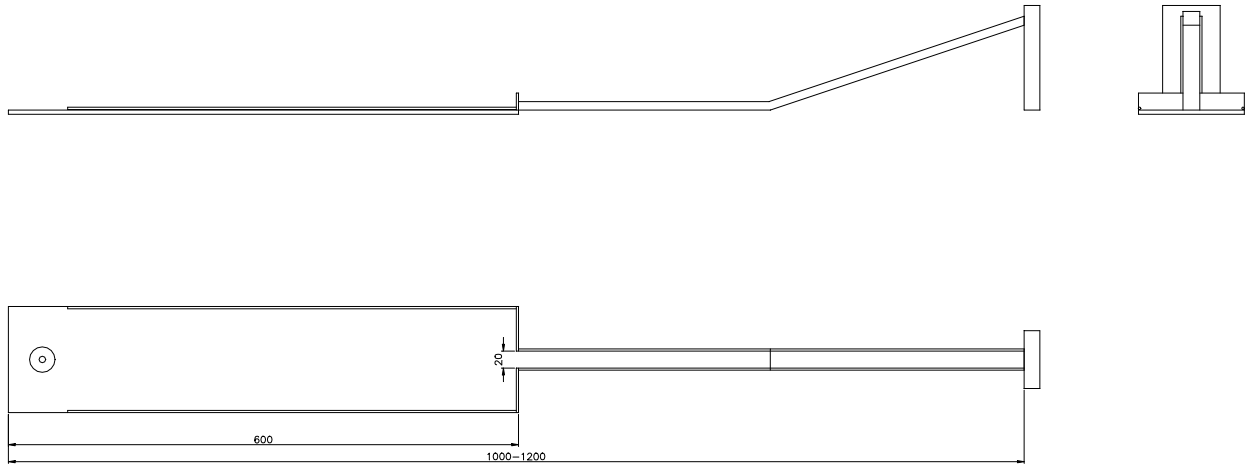

Ei rajalinjaa, joten rataa voidaan pelata ainoastaan aloituspisteestä.
Lyönti hyväksytään, jos pallo jää keräyslaatikkoon tai pomppaa sieltä pois jotakin muuta kautta kuin takaisin kouruun. Kourua pitkin palannut pallo pelataan uudelleen aloituspisteestä ja käytetty lyönti lasketaan.